

# NPK

## 油圧式 小割圧砕機



# G-18J

- 1 コンクリート構造物の解体小割
- 2 コンクリート廃材の小割
- 3 道路の解体小割
- 4 鉄筋切断、回収、丸め
- 5 鉄筋類のトラックへの積込み



日本ニューマチック工業株式会社

# コンクリートの小割、鉄筋丸め、積込をスピーディーに!! G-18J

## 交換可能なティース

アームのティース部がボルト締結式になり、修理交換が容易に行えます。予備のティースと交換して、機械を休めることなく作業できます。

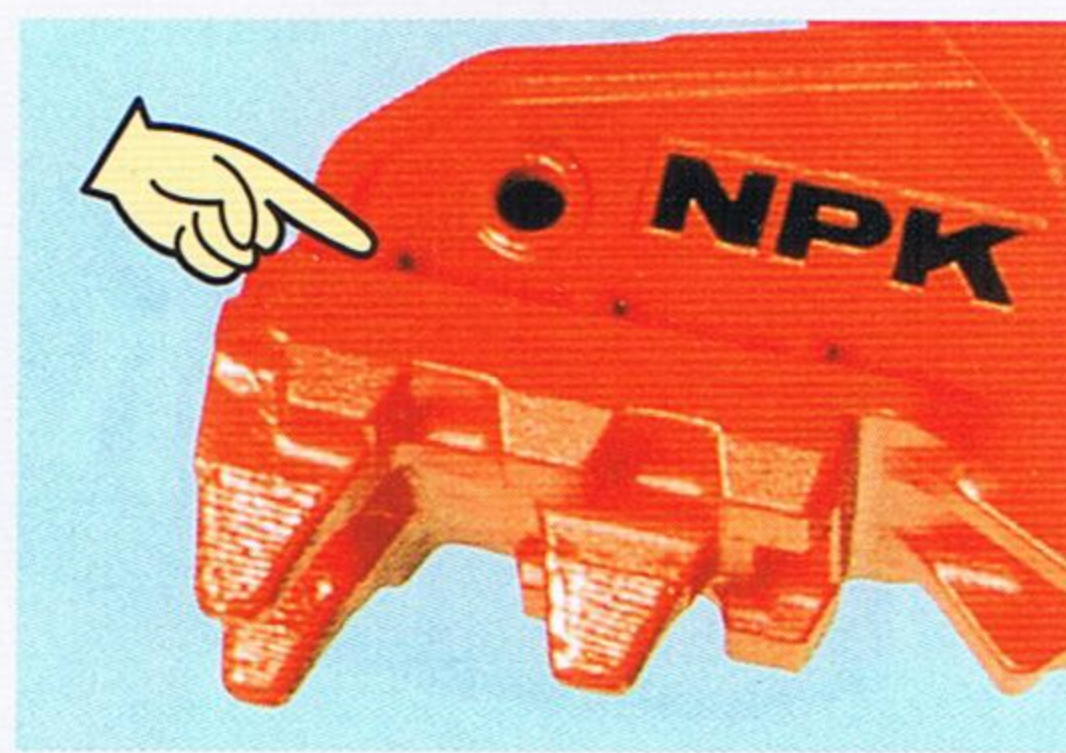

## シリンダ保護カバー

ロッドの損傷を気にせずに作業ができます。

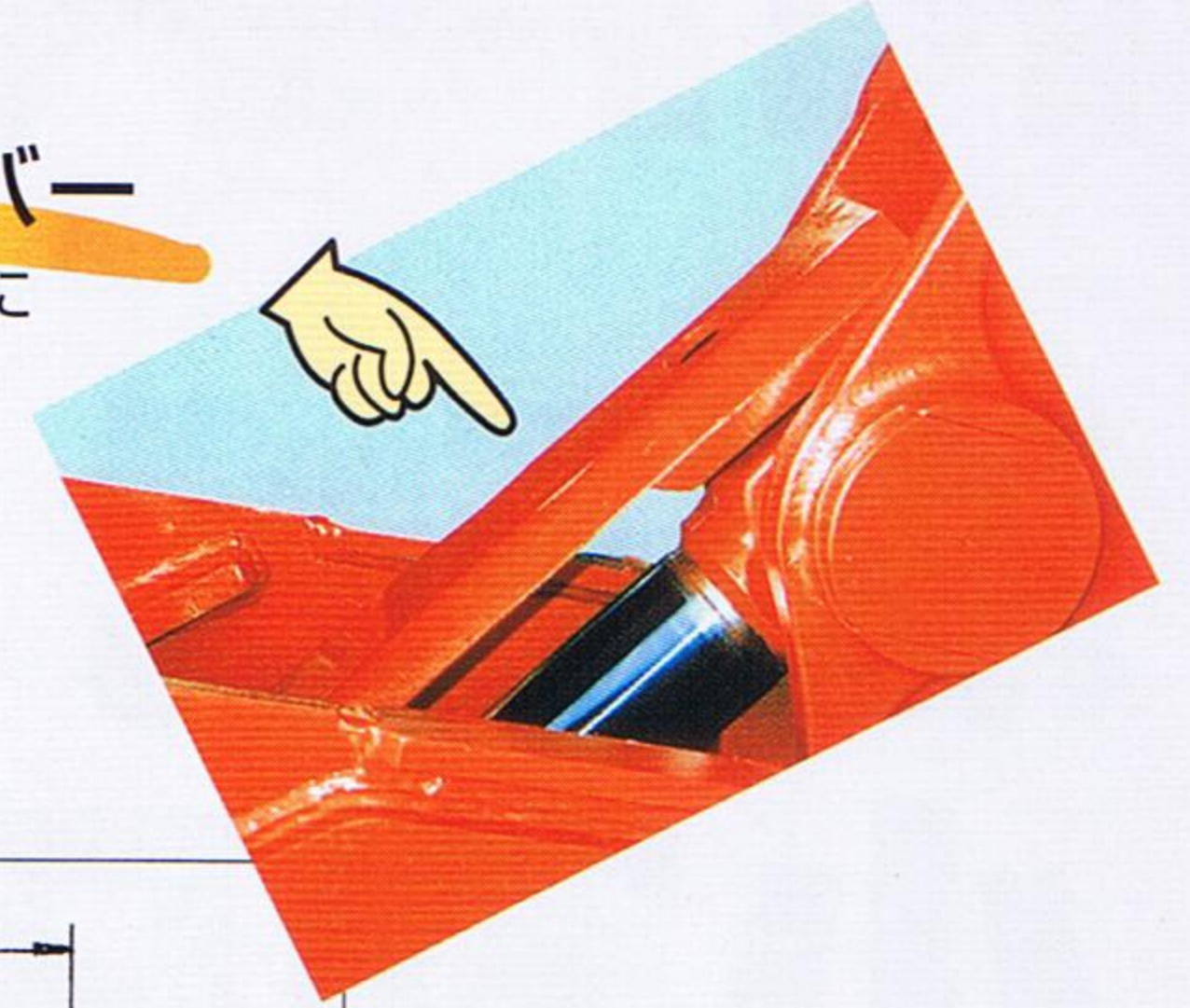

外観寸法図  
(単位:mm)

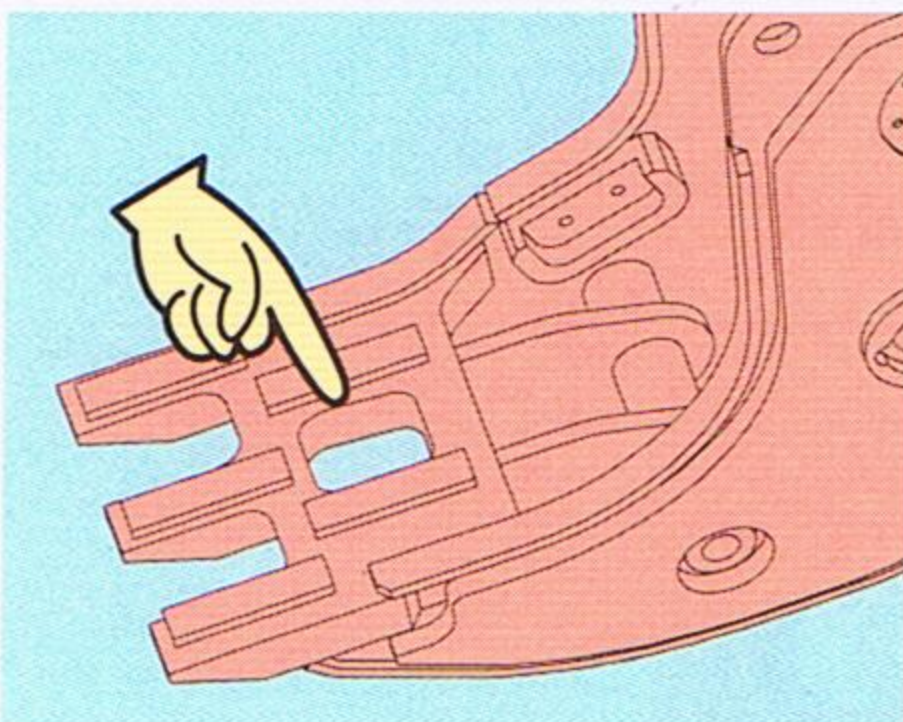
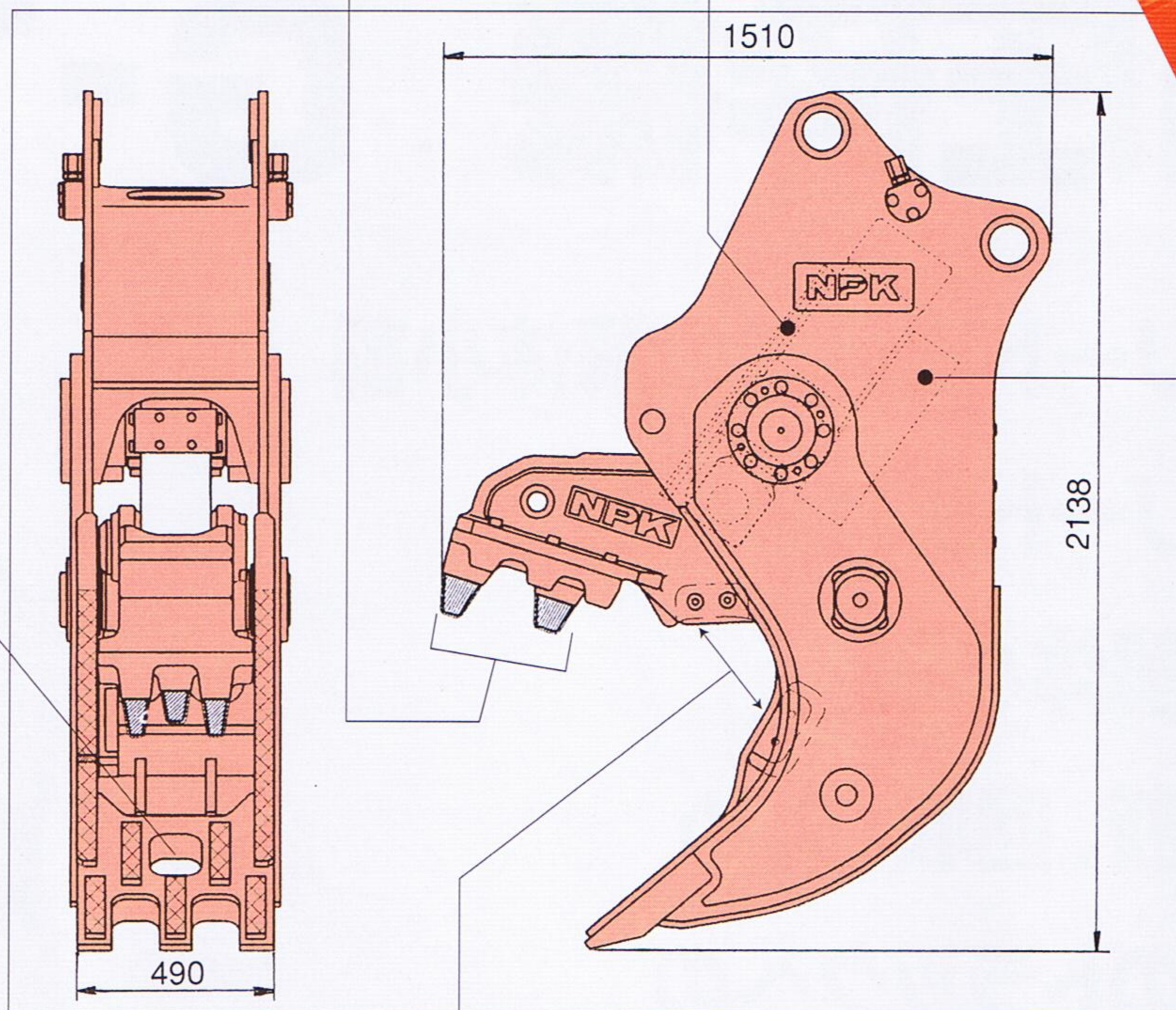

## すのこ状のフレーム

小割したコンクリート塊のサイズが揃いますので、リサイクルの効率が上がります。

## NPK独自(機構)のブースター標準装備

ずば抜けた圧砕力とスピーディーなアームの開閉と、すぐれた作業性を発揮します。

## 鉄筋カッタを標準装備

カッタは二面使用が可能です。

## ■適用ショベル(17~21tonクラス)

メーカー	型式
コマツ	PC200、PC210
日立建機	EX200、EX210
新キャタピラー三菱	320
神鋼コベルコ建機	SK200
住友建機	S280、SH200
加藤製作所	HD820
石川島建機	200J
クボタ	KX200
古河建機金属	FX200

## ■仕様

型式	G-18J
先端部最大破砕力	627 kN/64ton
最大開口幅	823mm
質量	1.997kg
内蔵リリーフバルブ設定圧力	25.5 MPa/260kgf/cm <sup>2</sup>
油量	100~200 ℓ/min

※仕様は性能向上のため予告なく変更することがありますのでご了承ください。

※上記油圧ショベル以外にも取付けることが出来ますのでご相談ください。

※油圧ショベルに装着して使用する場合、オペレーターは車輻系建設機械〔整地、運搬、積込み、および掘削用〕運転技能講習修了証を携帯してください。

## 日本ニューマチック工業株式会社

建機事業部

<http://www.npk.co.jp/index1.html>

東大阪工場 〒578-0984 東大阪市菱江2丁目5番43号 ☎ 0729-63-1581 FAX0729-63-1586  
 名張工場 〒518-0605 三重県名張市八幡1300-80 ☎ 0595-64-5711 FAX0595-64-5714  
 福岡営業所 〒816-0922 福岡県大野城市山田1丁目1-30 ☎ 092-582-8338 FAX092-574-8852  
 広島営業所 〒733-0833 広島市西区商工センター5丁目3-28 ☎ 082-276-6000 FAX082-276-6002

## 日本ニューマチック建機株式会社

本社 〒143-0003 東京都大田区京浜島2丁目18-3 ☎ 03-3790-1701 FAX03-3790-1710  
 仙台営業所 〒983-0034 仙台市宮城野区扇町4丁目7-16 ☎ 022-238-5191 FAX022-238-5194  
 札幌営業所 〒003-0813 札幌市白石区菊水1上町3条3-52 ☎ 011-820-7700 FAX011-820-7701

## 株式会社 エヌピーケイ

〒450-0003 名古屋市中村区名駅南3丁目9-3 ☎ 052-586-1191 FAX052-583-4487

お問い合わせは……